

品番:11330-HW0-A1BK0(ブラック)/A1GD0(ゴールド)/A1RD0(レッド)/A1BU0(ブルー) 品名:タイミングホールキャップスライダーセット

適応モデル: CBR1000RR(SC59/SC57) CB1000R(SC80) CBR/CB650R(RH03) CBR600RR(PC37,PC40) CBR400R/400X(NC56)

この度は「TSR タイミングホールキャップスライダーセット」をご購入頂きありがとうございます。取付け作業は当説明書をご参考の上、安全な取扱いをお願い致します。

開封後、製品の装着前にご確認下さい。

- ・付属のパーツリストを参照頂き、梱包部品の不足や間違いが無いか、キズなどの不具合が無いか、ご確認下さい。装着後の返品、交換には応じかねます。予めご了承願います。
- ・梱包品の不足、不具合がございましたら速やかにご購入の販売店、または弊社までご連絡下さい。

取付け作業及び使用上の注意事項

- ・取付けはエンジンが冷えている状態で、車体の安定する場所にて作業を行なって下さい。作業についてご不明な点は純正サービスマニュアルをご活用願います。

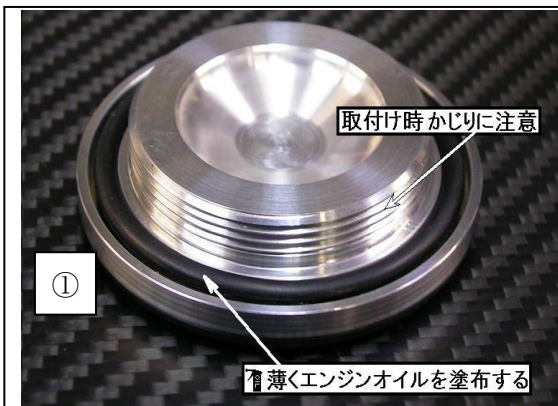

1. 純正のタイミングホールキャップ、Oリングを取外します。
2. Oリングは再利用します。※Oリングに変形(ツブレ)・亀裂等などの劣化が有りましたら、新品の純正部品をお使い下さい。お求めはお近くのホンダ二輪販売店にてご購入下さい。
3. **図① 注意！タイミングホールキャップを取付けの際に ねじ部分が、かじりつくおそれがあります。** エンジンカバー側のねじ部にゴミ、汚れ等があるとかじり付く原因になりますので清掃してください。TSRタイミングホールキャップのねじ部に薄くグリスを塗布してください。取外したOリングに薄くエンジンOILを塗布し、Oリングを組み込み、キャップを締め付けてください。ねじのかかりに注意してクランクケースカバーに締め込んでください。
4. **TSRタイミングホールキャップスライダー取付け時のポイント**
アルマイト面に工具で直接締め付けますと傷が付くおそれがあります。図②を参考にビニール等でキャップを養生し工具で締め付けると傷が付きにくくなります。
5. スライダーキャップ取付け専用ステンレスねじM3x6のねじは緩み止めのため、ねじロック剤を使用し、締め付けていますが、ねじの緩みがないか定期的に点検してください。
また、お好みに応じて、付属のブラック仕様のねじをお使い下さい。
(※ねじ交換の際には、市販のねじロック剤を併用願います。)
6. サーキット等で走行使用される方は、ワイヤーロック用穴を開けておきます。1.5mm以下のステンレスワイヤーをご利用ください。

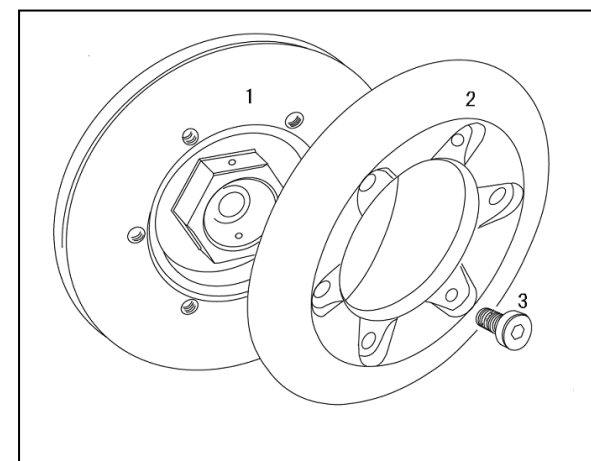

TSR/ホンダワールド株式会社

(テクニカルスポーツレーシング)

〒513-0825

三重県鈴鹿市住吉町6786

電話: 059-378-1455

<http://www.tsrjp.com/>

	パーツNo	品名	QTY	単価	備考
1	11800-HW0-A1xxx	タイミングホールキャップ	1	5,500	18N.m(1.8Kgf・m)ねじ部にグリス塗布
2	11331-HW0-000	スライダークャップ	1	2,500	
3	11332-HW0-000	専用ステンレスねじM3x6	6	100	ねじロック剤(低強度)塗布