

品番: 18000-R79-TS13(チタン)/TS13X(チタンファイヤーポリッシュ)

品名: VFR800F(EBL-RC79・2BL-RC79)VFR800X(EBL-RC80) スリップオンマフラー

平成22年自動車騒音規制適合 近接排気騒音値: 94dB以下 加速騒音: 82dB以下

認証番号: JMCA1015058032

加速騒音試験成績書番号: T48169

開封後、製品の装着前にご確認下さい。

1. 付属のパーツリストを参照頂き、梱包部品に不足や間違いが無いかをご確認下さい。
2. 製品に傷等、外観上の不具合が無いかをご確認下さい。梱包品の不足・不具合等がございましたら販売店または弊社までご連絡下さい。
3. 装着後の傷等に対する返品・交換には応じかねます。あらかじめご了承願います。

取付け作業及びご使用上の注意事項

1. 取付け作業はエンジン、マフラーが冷えている時に行ってください。
2. エンジン始動中および停止後しばらくの間は、エキゾースト及びサイレンサーが高温になっていますので絶対に身体が触れないようご注意ください。火傷の原因になります。
3. 本製品の分解、加工、改造などをしないで下さい。シャシダイナモ等にてエンジンの連続高負荷、高回転運転をされますとエキゾーストパイプの表面が高熱により変色する事がございます。また、ボルト類は振動などにより、ゆるむ場合がありますので、乗車前に点検願います。
4. 純正部品の取外し、組み付けに關しての不明点は、純正サービスマニュアルを活用下さい。
5. 純正オプション: サイドパニアケース装着車両には、同梱のサイレンサーステーを使用し装着して下さい。

製品の設計、製造上の品質及び取付け時の特別事項

1. 製品の製造過程において、エキゾーストパイプの差し込み確認痕やプレス痕などの加工痕が付くことがあります。製造上の都合によるものです。
2. 製品の取付けは整備技能・整備資格のある方およびオートバイショップ様を対象としております。
3. 適応車種以外には装着を行わないで下さい。
4. サイレンサーは消耗品ですので、定期的な点検が必要です。長期的な使用により十分な消音効果が得られなくなりましたら、メンテナンスをお願い致します。詳しくはお買い求めの販売店、またはTSR鈴鹿店製品部までお問い合わせ下さい。
5. マフラー装着後、初回走行時にサイレンサーから白煙が出る場合がございます。しばらく走行することにより収まります。

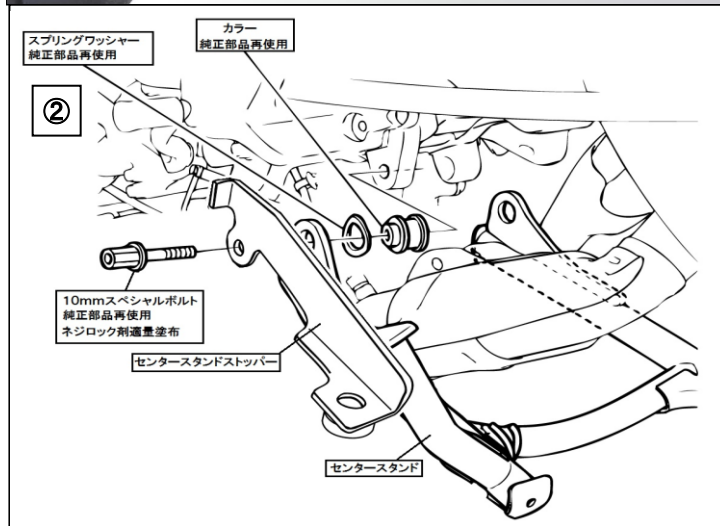
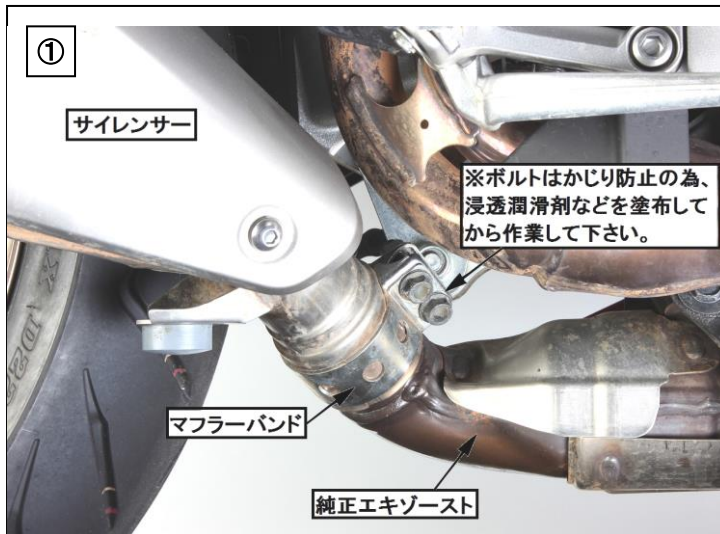

□純正サイレンサー部品の取外し

作業の前に、純正部品等に緩衝材が傷つかないように養生して下さい。マフラー交換時に車両・マフラー双方を傷つけないように十分に養生して下さい。

※マフラーバンドの締め付けボルトはかじり防止のため、浸透潤滑剤などを塗布してから作業して下さい。

図①部分のマフラーバンドを緩め、図③部分の純正ボルトを外して純正サイレンサーを取外して下さい。

□センタースタンドストッパーの取付け(EBL-RC79のみ)

※スプリングを脱着する場合、車体が揺れることがありますので、輪留め使用など、車体が安定するように配慮願います。

アンダーカウル左側後端部の取付けボルトを外し、10mmスペシャルボルトを取外します。

取外し時はネジロック剤低強度が塗布されていますので注意して下さい。

左図②を参考にセンタースタンドストッパーを取付けて下さい。

10mmスペシャルボルトを本締め時はネジロック剤を適量塗布して下さい。また、センタースタンドを跳ね上げた状態(ストッパーのガタを無くす向き)で本締めして下さい。

※RC80/2BL-RC79 は同梱のセンタースタンドストッパーを取付ける必要はありません。

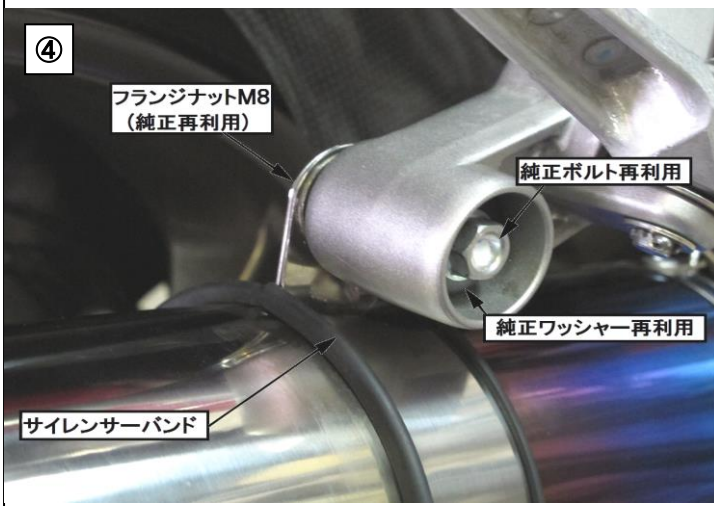
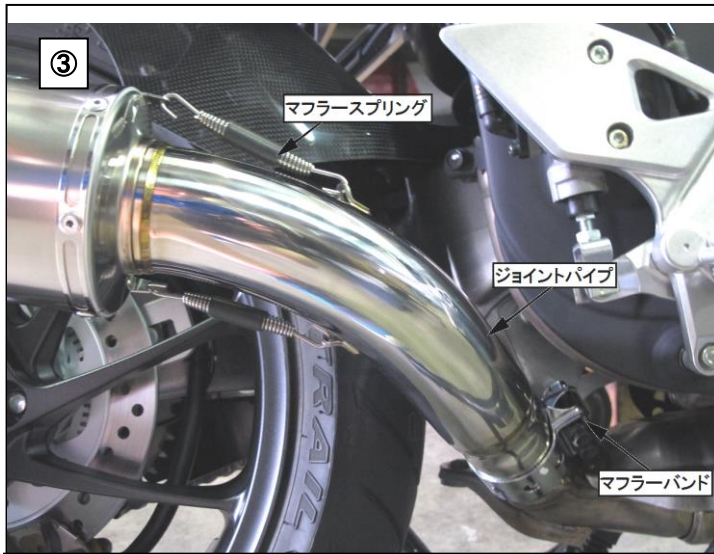

□TSR スリップオンマフラーの取付け

図③マフラーガスケットを使用し、取外しと逆の手順で取付けを行います。ジョイントパイプを差し込みます。純正エキゾーストパイプとジョイントパイプ接続部のマフラーバンドは純正部品を再使用して下さい。ジョイントパイプにサイレンサーを差し込み、マフラスプリングにて取付けます。

マフラスプリングは、サイレンサー側にスプリングをかけジョイントパイプ側に引っ張るようにし取付けて下さい。

図④を参考に、純正ボルト、純正ワッシャー、ピリオンステップ、サイレンサーバンド、純正フランジナットの順にバンドを取付けて下さい。

全体の確認

各部がマフラーと干渉していないか確認します。全体のフィッティングを確認して、各部の締め付けを行って下さい。干渉している場合は再度調整して下さい。各部のクリアランスを確認後、脱脂剤でマフラー全体の油分を拭き取ります。政府認定プレートにビニールが付いている場合は剥がします。

サイレンサーの水抜き穴について

サイレンサー前側下部、カーボンエンド下部にφ2.5程の水抜き穴を開けております。これはサイレンサー内部に水が溜まらないようにする為です。使用過程においてこの穴より水が垂れてその付近を汚すこととなりますので、定期的な清掃をお願い致します。

日常の手入れについて

消音材として、グラスウールを使用していますので、カーボンなどの汚れや経年劣化で消音性能が低下することがあります。近接排気騒音94dBを超えるようになりましたら、サイレンサーリペアサービスをご利用願います。
(有償サービスとなります)



□純正サイドパニアケース併用時の取付け

図⑤、⑥、⑦を参考に、サイレンサーステーをキャップボルトM8x60、純正ワッシャー、ピリオンステップ、アルミサイレンサーステー、純正フランジナットの順に取付けて下さい。この時点では仮止めとします。

図⑥サイレンサーステーは、ピリオンステップ裏側のクボミ部にストッパーカラーが入る様に取付けて下さい。

図⑦サイレンサーステー後部側のマウント部にキャップボルトM8x25、M8ワッシャー、サイレンサーバンド、サイレンサーステー、フランジナットM8にて取付けて下さい。

サイドパニアケースとサイレンサーとのクリアランスを注意して取付けて下さい。

※走行時、パニアケースは振動で撓むことがあります。

パニアケース底面のステンレス板(遮熱板)とサイレンサー後端との隙間は十分に確保して下さい。

ジョイントパイプの取り付け角度でサイレンサーの角度を調整して下さい。

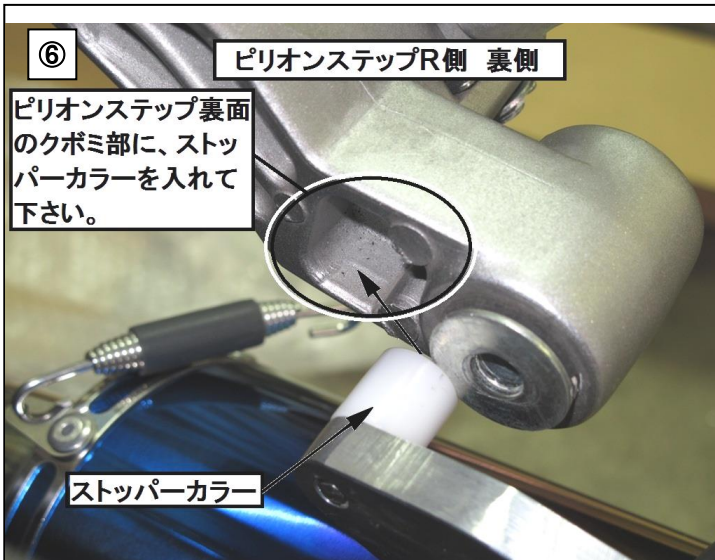

⑦

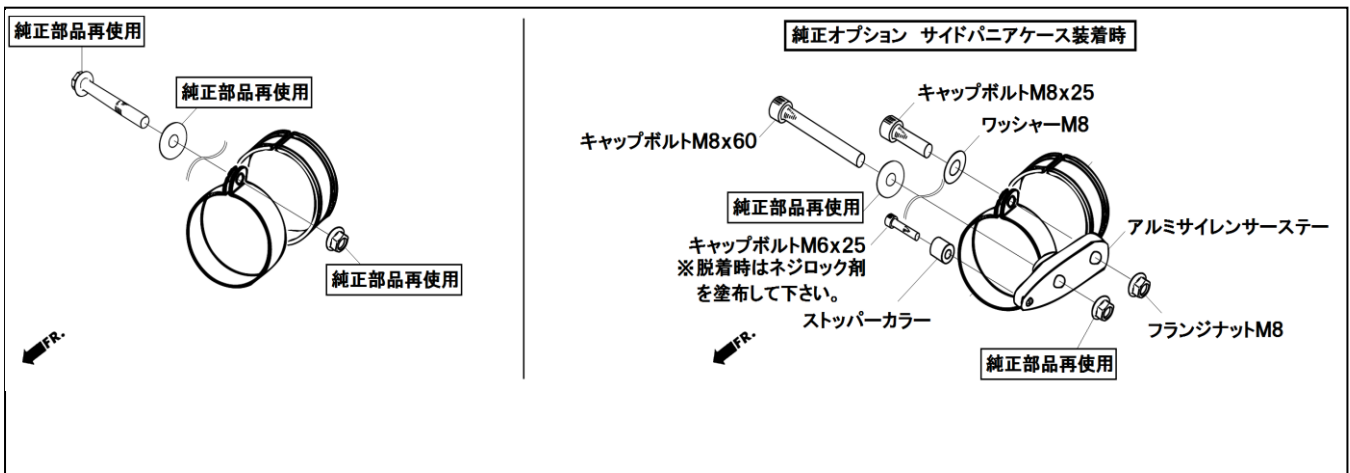



TECHNICAL SPORTS RACING

TSR / TECHNICAL SPORTS RACING

TEL : +81 (0)59-378-1455 FAX : +81 (0)59-378-6192

E-Mail : info@tsrjp.com

三重県鈴鹿市住吉町6786 〒513-0825
6786 SUMIYOSHI-CHO SUZUKA Mie 513-0825, JAPAN

第3版 2017/9/23



平成22年騒音規制について

※車検証の備考欄に『マフラー加速騒音規制適用車』と記載されている車両は、平成22年騒音規制適応車種です。本製品は平成22年騒音規制に適合した商品であることの認定を受けています。車検受験の際は付属のVIA二輪車騒音試験成績書持参の上、受験願います。書類記載上、形式はRC79と表記されていますが、RC80と共用となります。

排出ガス規制について

本製品の装着対象車両「ホンダ VFR800F EBL-RC79 / 2BL-RC79」・「ホンダ VFR800X EBL-RC80」は平成19年排出ガス規制適合車です。TSR製スリップオンマフラーは、該当車両の純正マフラー内の触媒（排出ガス発散防止装置）は取外さず、触媒装置以降（消音装置のみ）の交換となっています。従いまして、本製品には排出ガス規制に適合する装備はございませんが車検は問題なく受験が可能です。車検時に排出ガス発散防止装置（触媒）についての確認を求められる事がございますので、車検の受験の際は当資料を持参の上、必要に応じて当資料をご利用のほどお願い致します。

品番：18000-R79-TS13(チタン)/TS13X(チタンファイヤーポリッシュ)

品名：VFR800F(EBL/2BL-RC79)/VFR800X(EBL-RC80) スリップオンマフラー 認証番号:JMCA1015058032

平成22年自動車騒音規制適合 近接排気騒音値：94dB以下 加速騒音：82dB以下

騒音試験成績書番号:T48169

No	品番	品名	QTY	単価(税抜)
1	18300-R79-TS03	RC79チタンサイレンサー(チタン)	1	¥50,000
1	18300-R79-TS03X	RC79チタンサイレンサー(チタンファイヤーポリッシュ)	1	¥57,000
2	18203-R79-TS13	ジョイントパイプ	1	¥28,000
3	18355-BND-T107	サイレンサーバンド(チタン用/バンドラバー含む)	1	¥3,500
4	18336-RUB-EX0	バンドラバー(L:42mm)	1	¥500
5	18391-ML0-003	マフラーカスケット	1	ホンダ純正部品
6	CB06025U	キャップボルト M6x25	1	¥50
7	CB08025U	キャップボルト M8x25	1	¥100
8	CB08060U	キャップボルト M8x60	1	¥100

No	品番	品名	QTY	単価(税抜)
9	FN08000U	フランジナット M8	1	¥50
10	HW08000U	ワッシャー M8	1	¥20
11	18333-HW0-300	EXパイプスプリング	2	¥500
12	50524-MCW-D00	ラバー、スタンドストッパー	1	ホンダ純正部品
13	18366-R79-H01B	アルミサイレンサーステー	1	¥5,000
14	59999-HW0-1506	ストッパーカーφ 15xφ 6x20t	1	¥500
15	VIA加速騒音成績書 T48169		1	
16	59999-R79-000	センタースタンドストッパー/VFR800F(R79)	1	¥3,000

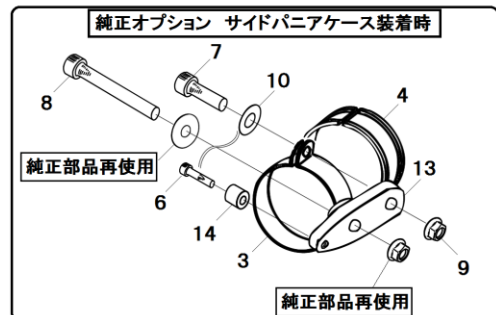
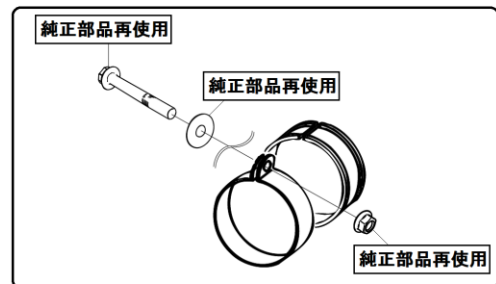
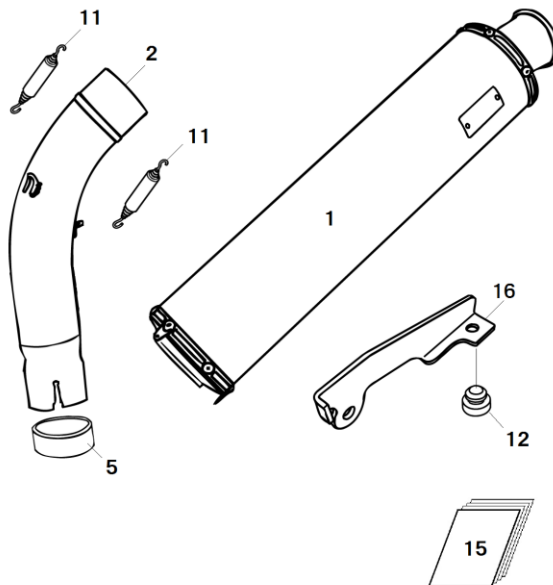

□ 部品の価格は全て単品(1個)の税抜き価格です。また、部品記載内容、価格、仕様等は製品改良のため予告無く変更する事がございますので予めご了承下さい。 □ 『ホンダ純正部品』と記載してある部品はお近くのホンダ2輪販売店にてお求め下さい。

ホンダワールド株式会社 TSR(テクニカルスポーツレーシング)

〒513-0825 三重県鈴鹿市住吉町 6786 鈴鹿店製品部 TEL 059-378-1455 FAX 059-378-6192