



TECHNICAL SPORTS RACING

TSR / TECHNICAL SPORTS RACING
TEL : +81 (0)59-378-1455 FAX : +81 (0)59-378-6192
E-Mail : info@tsr.jp.com
三重県鈴鹿市住吉町6786 〒513-0825
6786 SUMIYOSH-CHO SUZUKA Mie 513-0825. JAPAN

1800H-S54-N03C

改定 2010/7/7

'08-'10 CB 1300SF, SB, ABS (EBL-SC54) チタンフルエキゾースト

認証番号:2110058009

VIA排出ガス試験成績書番号:H050247 平成19年自動車排出ガス規制適合

VIA二輪車加速走行騒音試験成績書番号:T98047 平成22年自動車騒音規制適合

触媒認定番号:0640018/0640019(政府認証プレートに表示) 近接排気騒音値:94dB以下 加速騒音:82dB以下

ご使用上の注意事項

1. 取付け作業はエンジン、マフラーが冷えている時に行ってください。
2. エンジン始動中および停止後しばらくの間は、マフラーが高温になっていますので絶対に身体が触れないようご注意ください。(火傷の原因になります。)また、駐停車するときには人や動物が触れないような場所に停車下さい。
3. 本製品の分解、加工、改造などをしないで下さい。シャシダイナモ等にてエンジンの連続高負荷、高回転運転をされますとサイレンサーのカーボンパイプが高熱により焼ける事がございますのでご注意ください。

開封後、製品の装着前にご確認下さい。

1. 付属のパーツリストを参照頂き、梱包部品に不足や間違いが無いかを確認下さい。
2. 製品に傷等、外観上の不具合が無いかをご確認下さい。
梱包品の不足、製品の不具合等がございましたら速やかにご購入の販売店または弊社までご連絡下さい。
装着後の傷等に対する返品・交換には応じかねる場合がございますのでご了承下さい。

製品の設計、製造上の品質及び取付け時の特別事項

1. 製品の製造上、エキゾーストパイプの曲げ加工痕、ステー等のプレス痕がありますが製造上の都合によるものです。ご理解下さい。また、製造ロットで加工痕の大小の差がございますのでご了承下さいますようお願い致します。
2. 当製品の取付けに際して純正部品の取外し、加工が必要となりますのでご了承下さい。
3. 製品の取付けは整備技能・知識・整備資格のある方および販売店を対象としております。
4. 適応車種以外には装着を行わないで下さい。
5. #1及び#4エキゾーストパイプフランジはスタッドボルト穴が非対称となっておりますので、取付けの向きにご注意願います。無理に装着すると破損や排気漏れの原因となります。ご注意ください。

※作業を行う前に

作業の前に、ラジエーターコア部分やスイングアーム・フレーム等にはダンボールやガムテープ等を貼り付け、マフラー交換時に車両・マフラー双方を傷つけないように十分に養生して下さい。

サイレンサーの水抜き穴について

サイレンサーフロント側下部に2.5φ程の水抜き穴を開けております、これはサイレンサー内部に水が溜まらないようにする為です。使用過程においてこの穴より水が垂れてその付近を汚すことがございますので定期的な清掃をお願いいたします。

1. ノーマルマフラーの取外し

右側のサイドカバーを取外し、排気バルブコントロールバルブ側でサイレンサーに接続されている排気バルブコントロールケーブルを取外す。ABS車は右ステップ下部内側のマフラーマウント部にコントロールバルブが装着されています。ABS車はコントロールバルブも取外して下さい。次にスタンダードサイレンサーを取外します。ラジエターの下部マウントボルトを外し、ラジエター下側を前へずらせるようにして、STDのEXパイプを取外します。

純正EXパイプを取外す際、シリンダーヘッドのスタッドボルトとフランジナットかじり付くことがあります。フランジナットを緩める際には「浸透潤滑剤」等を塗布し、十分に注意して緩めて下さい。



センタースタンドストッパー
左側取付け部



センタースタンドストッパー
右側取付け部

2. センタースタンドストッパーの取付け

左側はセンタースタンドのピボットシャフト部にストッパーの穴を合わせて、その前部の穴を利用し付属のM6ボルト・ナットにて固定します。右側はマフラーマウントステー部の穴を利用しマフラーのステーと共に付属のボルト・ナットで取付けます。

3. タンデムステップホルダーブラケットの取付け

付属のタンデムステップホルダーブラケットを取付けて、タンデムステップホルダーの取付け位置を変更します。右下側のボルト・ナットの締付けは、ナット側のスペースが狭いのでタンデムステップホルダーを浮かせた状態で先に締付けて下さい。



純正ボルトを再使用

M8x20
フランジボルト

M8x30
キャップボルト



ボルトを仮付けし
隙間を空けておく

裏側はM8薄ナット
対辺13mmの
スパナを使用



純正ボルトを再使用

M8x20
フランジボルト

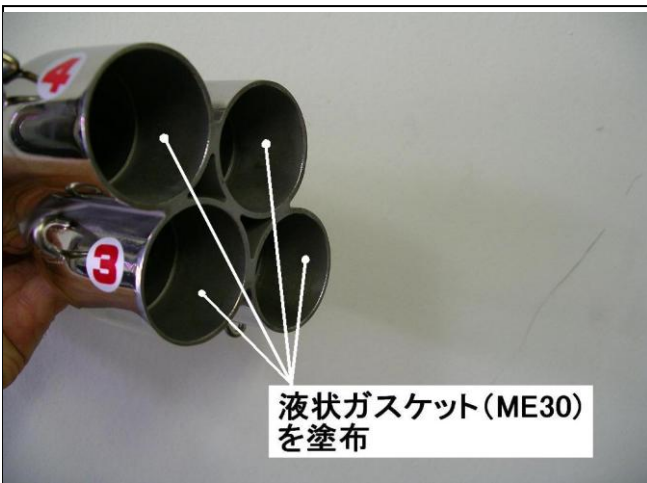

4. チタンEXパイプ、サイレンサーの取付け

エンジンへチタンEXパイプを取付けます。EXパイプには#1～#4のシールが貼付けてあります。エンジンの気筒番号は左から#1～#4です。EXフランジナットは純正部品を使用します。フランジナットは純正部品を再使用し、マフラー全体を組み付けるまで仮締めにておいて下さい。

#1と#4EXパイプフランジは非対称の形状となっており、取付け向きがありますのでご注意ください。

次にスパイラルコレクター(集合部)の差込口に付属の液状ガスケット (ME30)を塗布して下さい。(※塗りすぎに注意して下さい)スパイラルコレクターに#1～#4エキゾーストパイプを差し込んで、スプリングを取付けて下さい。(#2エキゾーストパイプにはスプリングは使用しません。)エキゾーストパイプCの差込口に液状ガスケット (ME30)を塗布しスパイラルコレクターの後部に差込みスプリングを取付けます。

次にサイレンサーの差込部に液状ガスケット (ME30)を塗布しエキゾーストパイプCに接続しスプリングを取付けます。最後にサイレンサーバンドを取付け、サイレンサーステーの外側へ純正のボルト・ワッシャー・M8フランジナットを再使用してマウントして下さい。

最後に、マフラー全体のフィッティングを確認して、各部の締め付けを行って下さい。各部クリアランスを確認後、脱脂剤でマフラーの油分を拭取ります。エンブレム、政府認定プレートにビニールが付いている場合は剥がします。

サイレンサーは消耗品ですので、定期的な点検が必要です。長期的な使用により十分な消音効果が得られなくなりましたら、メンテナンスをお願い致します。詳しくはお買い求めの販売店、またはTSR鈴鹿店製品部までお問い合わせ下さい。





平成 22 年二輪車加速走行騒音規制について

本製品は平成22年二輪車加速走行騒音規制に適合しております。2010年4月1日から施行される加速走行騒音規制に、装着対象車両「ホンダCB1300SF EBL-SC54(国内仕様)」は2010年4月1日生産車両から規制適合対象機種となります。車検証の備考欄車検証の最下部に『マフラー加速騒音規制適用車』と記載されている車種は平成22年二輪車加速走行騒音規制適応車種です。また2010年4月1日以前の生産車両に本製品を装着される場合は問題ございません。

平成 19 年排出ガス規制について

本製品の装着対象車両「ホンダCB1300SF EBL-SC54(国内仕様)」は平成19年度排出ガス規制適合車です。本製品は平成19年排出ガス規制に適合する仕様となっております。車検受験の際は、付属のVIA排出ガス試験成績書を持参の上受験願います。また、製品には排出ガス排出防止装置であるキャタライザー(触媒)の装備を示す番号が、サイレンサーの内側、政府認証プレートに刻印されております。

政府認証プレート



←政府認証番号

←エンジン型式番号

←排出ガス排出防止装置名



触媒はエキゾーストパイプC(集合部後ろ)及びサイレンサーIN側に装着されています。



TECHNICAL SPORTS RACING

TSR / TECHNICAL SPORTS RACING
 TEL : +81 (0)59-378-1455 FAX : +81 (0)59-378-6192
 E-Mail : info@tsr.jp.com
 三重県鈴鹿市住吉町6786 〒513-0825
 6786 SUMIYOSH-CHO SUZUKA MIE 513-0825, JAPAN

改定 2010/7/7

1800H-S54-N03C '08~ CB 1300SF,/SB, ABS (EBL-SC54) チタンフルエキゾースト

認証番号:2110058009

VIA 二輪車加速走行騒音試験成績書番号:T98047 VIA排出ガス試験成績書番号:H050247

1800H-S54-E03C
 08- CB1300SF/SB(EBL-SC54)
 TITAN-FULL EX TSR-NOJIMA

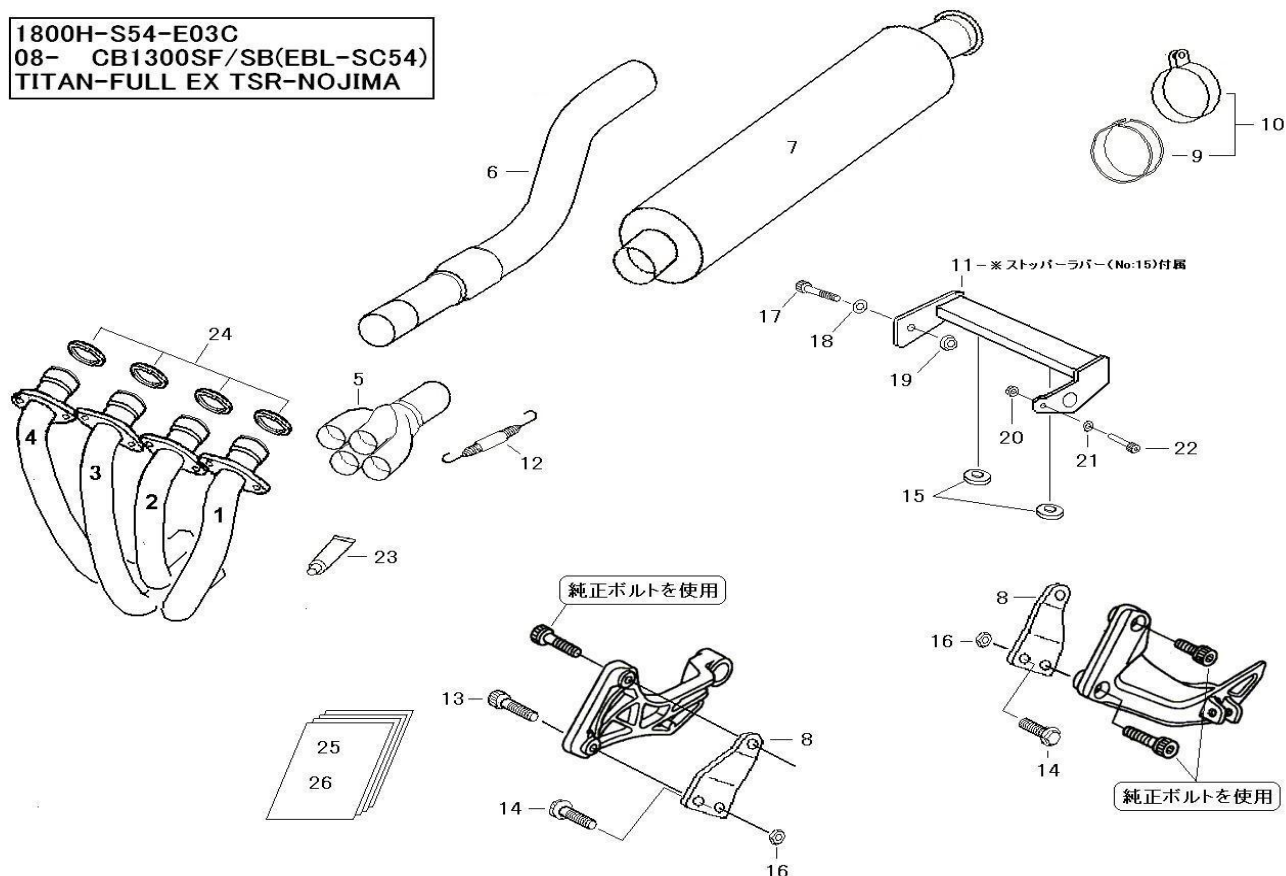

No	品番	品名	QTY	価格(税抜)	No	品番	品名	QTY	価格(税抜)
1	1811H-S54-N00	EXパイプ #1	1	¥35,600	15	50524-MN8-000	ストップラバー	2	ホンダ純正部品
2	1812H-S54-N00	EXパイプ #2	1	¥35,600	16	U308000U	U-NUT, M8 ウスカタ	2	¥50
3	1813H-S54-N00	EXパイプ #3	1	¥35,600	17	CB08020U	キャップボルト M8x20	1	¥60
4	1814H-S54-N00	EXパイプ #4	1	¥35,600	18	HW08000U	ワッシャー M8	2	¥50
5	1821H-S54-N00	スパイラルコレクター	1	¥52,000	19	FN08000U	フランジナット M8	1	¥50
6	1831H-S54-N00C	EXパイプ, C	1	¥50,000	20	FN06000U	フランジナット M6	1	¥50
7	18300-S54-N00C	サイレンサー E01	1	¥62,000	21	HW06000U	ワッシャー M6	1	¥20
8	50660-S54-000	タンデムステップ H, BRKT	2	¥1,700	22	CB06015U	キャップボルト M6x15	1	¥50
9	18366-RUB-EX0	ハンドラバー	1	¥500	23	99906-ME30	マフラーガasket	1	¥600
10	18355-BND-N00	サイレンサーバンド	1	¥5,000	24	18291-MM5-860	EXパイプガasket	4	ホンダ純正部品
11	59999-S54-210	センタースタンドストップ	1	¥4,500	25		取扱説明書	1	
12	18333-HW0-300	マフラーアスリンク	7	¥500	26		VIA試験成績証明書	1	
13	CB08030U	キャップボルト M8x30	1	¥60					
14	96300-0802000	フランジボルト M8x20	2	ホンダ純正部品					

- 部品の価格は全て単品(1個)の価格です。また価格、仕様は予告無く変更する事がございますので予めご了承下さい。
- 当セットに使用されているホンダ純正部品のお求めはお近くのホンダ2輪販売店にてお求め下さい。

ホンダワールド株式会社 TSR(テクニカルスポーツレーシング)

〒513-0844 三重県鈴鹿市住吉町 6786

鈴鹿店製品部 TEL 059-378-1455 FAX 059-378-6192